

Yutaki S80 Combi

Des performances hors normes,
pour les projets exigeants.

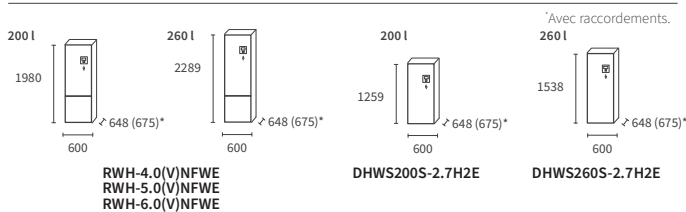

Unités intérieures



Une conception compacte et aboutie, avec une flexibilité maximale pour s'adapter à toutes les contraintes (pose du ballon au dessus ou à côté).
L'une des plus large gamme de puissance du marché, pour s'adapter à tous les chantiers.

Groupes extérieurs

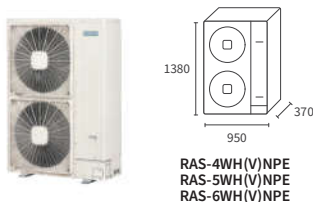

Contrôles et accessoires compatibles (voir P. 83)

Contrôles et connectivité



Télécommande filaire
Réf. : PC-ARFH1E
Inclus



Télécommande radio à
compensation d'ambiance
1^{er} circuit.
Réf. : ATW-RTU-07



Cache frontal
À utiliser en cas de départ de
la télécommande
dans l'ambiance.
Réf. : ATW-FCP-01



Passerelle de connectivité
IOT Hitachi
Réf. : ATW-IOT-01
Plus de détails P. 84-85

Accessoires hydrauliques



Kit 2 zones avec vanne
3 voies et circulateur mural.
Réf. : ATW-2TK-07



Bouteille de découplage
hydraulique pour PAC
Nous consulter.



Sonde universelle
Réf. : ATW-WTS-02Y



Flexibles ECS
Réf. : ATW-FWP-02

R410A REFRIGÉRANT + R134A REFRIGÉRANT
Rénovation de 11 à 16 kW
Liaisons split frigorifiques

Services :



SCOP
jusqu'à
4,75

Plage de température de sortie d'eau chauffage

de **20°C** à **80°C** jusqu'à **-20°C ext sans appoint électrique**

Capacité ECS : 2 capacités



200 LITRES

260 LITRES

Une PAC unique



Une puissance constante toute l'année jusqu'à
-15°C ext, 100 % thermodynamique! (jusqu'à 65°C
de température d'eau).



Une température de sortie d'eau constante de
80°C jusqu'à -20°C ext, 100% thermodynamique !



Une PAC connectée (option).

Options



Armoire de régulation
cascade Yutaki
Gestion d'une cascade
jusqu'à 8 Yutaki d'une
même gamme et de même
puissance (mono-triphasé).
Réf. : ATW-YCC-01



Réchauffeur en ligne
Réf. : WEH-6E

FLUIDE R410A + R134A

Modèle	Unité	YUTAKI S80 COMBI 11kW	YUTAKI S80 COMBI 14kW	YUTAKI S80 COMBI 16kW
Performances Chaud				
Puissance min / nom / max chauffage (7°C ext / 35°C eau)	kW	11,0 / 15,2	14,0 / 16,7	16,0 / 17,8
Puissance nom / max chauffage (-7°C ext / 35°C eau)	kW	9,7 / 10,6	11,5 / 12,2	12,1 / 13,0
Puissance nom / max chauffage (-7°C ext / 55°C eau)	kW	11,0 / 12,5	14,0 / 14,5	16,0 / 16,0
Puissance absorbée nominale chauffage (7°C ext / 35°C eau)	kW	2,20	2,97	3,50
COP (7°C ext / 35°C eau) selon EN14511	-	5,00	4,71	4,57
SCOP climat moyen 35°C / 55°C selon EN14825	-	4,75 / 3,63	4,43 / 3,35	3,88 / 3,23
Efficacité énergétique saisonnière chauffage ηs (35°C) Mono/Tri ⁽¹⁾	%	187 / 183	174 / 171	152 / 150
Efficacité énergétique saisonnière chauffage ηs (55°C) Mono/Tri ⁽¹⁾	%	142 / 140	131 / 129	126 / 125
Etiquette énergétique 35°C / 55°C	-	A+++ / A++		A++ / A++
Plage de température de sortie d'eau (mode chauffage)	°C	20 / 80°C		
Température max de sortie d'eau en thermodynamique seul	°C	80°C jusqu'à -20°C ext		

Performances ECS

Efficacité énergétique saisonnière nwh (200L cycle L/260L cycle XL)	%	130 / 134		
Etiquette énergétique ECS	-	A+		
Plage de température de sortie d'eau (mode ECS)	°C	30 / 75°C		

Modules Hydrauliques + ballon ECS	Unité	RWH-4.0(V)NFW + DHWS(200/260) S-2.7H2E	RWH-5.0(V)NFW + DHWS(200/260) S-2.7H2E	RWH-6.0(V)NFW + DHWS(200/260) S-2.7H2E
Poids net module hydraulique Mono / Tri	kg	135 / 137	139 / 146	139 / 146
Poids net ballon ECS (200L / 260L)	kg	62 / 81		
Dimensions (HxLxP) avec ballon ECS intégré 200L / 260L	mm	1980 x 600 x 648 / 2289 x 600 x 648		
Niveau de puissance sonore	dB(A)	57		58
Volume ballon ECS / Matériau ballon ECS	L	200 ou 260 L / Acier inoxydable		
Télécommande	-	Incluse		

Caractéristiques hydrauliques

Vase d'expansion	L	12		
Débit d'eau (min / nom / max)	m³/h	1,00 / 1,89 / 2,50	1,10 / 2,41 / 3,20	1,20 / 2,75 / 3,20
Raccordements hydrauliques Chauffage (vannes fournies mâle/mâle)	pouce	1"1/4 femelle		
Raccordements hydrauliques ECS	pouce	3/4" mâle		
Volume d'eau minimum de l'installation	L	40	50	50

Caractéristiques frigorifiques

Fluide	-	R134A		
Charge initiale de réfrigérant préchargé	kg	1,9 kg pour 15m		
Compresseur	-	SCROLL		

Caractéristiques électriques

Alimentation	-	230V / 1Ph / 50Hz ou 400V / 3Ph / 50Hz			
MONOPHASE 230V	Intensité max	A	24	28	31
	Section câble (mm²) / longueur max (m) ⁽²⁾	-	3 x 6 / 30		
TRIPHASE 400V	Intensité max	A	10		
	Section câble (mm²) / longueur max (m) ⁽²⁾	-	5 x 2,5 / 16		

Groupes extérieurs Premium	Unité	RAS-4WH(V)NPE	RAS-5WH(V)NPE	RAS-6WH(V)NPE
Niveau de Pression à 1m / Puissance acoustique mode Chaud	dB(A)	49 / 61	50 / 63	50 / 64
Débit d'air	m³/h	4800	5400	6000
Dimensions (H x L x P)	mm	1380 x 950 x 370		
Poids net	kg	103		
Plages de fonctionnements Chauffage / ECS	°C	-25~-25 // -25~-+35		

Caractéristiques frigorifiques

(Non soumis à la DESP)

Diamètre des tuyauteries frigorifiques (Liq - Gaz)	pouce	3/8" 5/8"		
Longueur mini maxi / Dénivelé maxi	m	5 - 75 / 20		
Charge initiale de réfrigérant préchargé / Charge additionnelle	kg/g/m	3,3 pour 15m / 60	3,4 pour 15m / 60	
Fluide frigorigène	-	R410A		
Compresseur	-	SCROLL		

Caractéristiques électriques

Alimentation	-	230V / 1Ph / 50Hz ou 400V / 3Ph / 50Hz		
MONOPHASE 230V	Intensité max	A	30,5	
	Section câble (mm²) / longueur max (m) ⁽²⁾	-	3 x 6 / 30	
TRIPHASE 400V	Intensité max	A	14	16
	Section câble (mm²) / longueur max (m) ⁽²⁾	-	5 x 2,5 / 16	5 x 2,5 / 16
Liaison Int / Ext (blindée)	mm²	2 x 0,75		

⁽¹⁾ Efficacité énergétique saisonnière hors régulation, certifiée Keymark.⁽²⁾ Sections données à titre indicatif. Se conformer à la norme électrique en vigueur. (V) = mono.

Yutaki S80 Combi - Préparez votre chantier

1. Quelle place prévoir pour mon module hydraulique ?

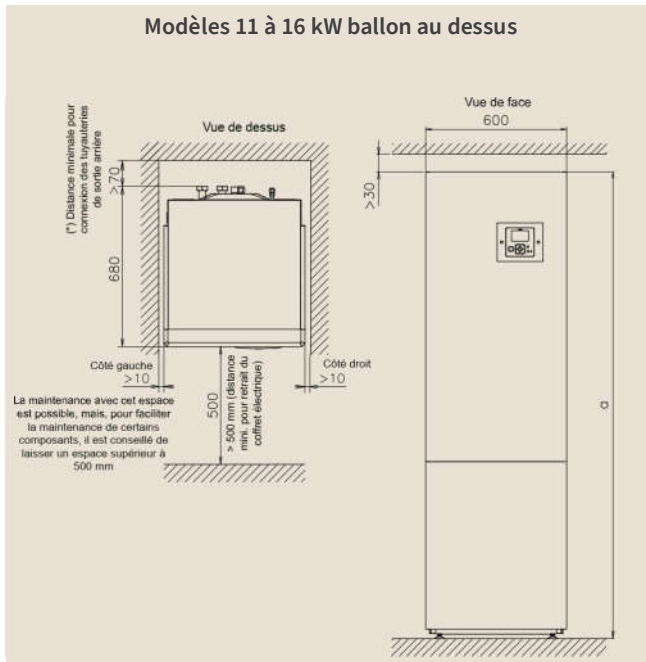

Dimensions en fonction de l'unité (mm) - ballon au dessus

Unité	Dimensions "a"
RWH + DHWS200S-2.7H2E(-W)	1960
RWH + DHWS260S-2.7H2E(-W)	2289

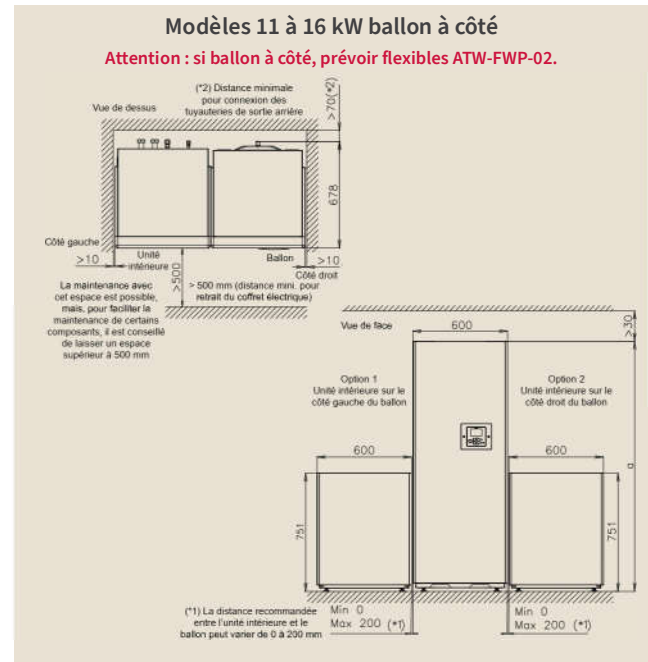

Dimensions en fonction de l'unité (mm) - ballon à côté

Unité	Dimensions "a"
RWH + DHWS200S-2.7H2E(-W)	1282
RWH + DHWS260S-2.7H2E(-W)	1591

Pour une configuration différente ou plus de détails, voir la documentation technique disponible sur hitachiclimat.fr/documentations

2. Quelle place prévoir pour mon groupe extérieur ?

Modèles 11 à 16 kW
H x L x P: 1380 x 950 x 370 mm

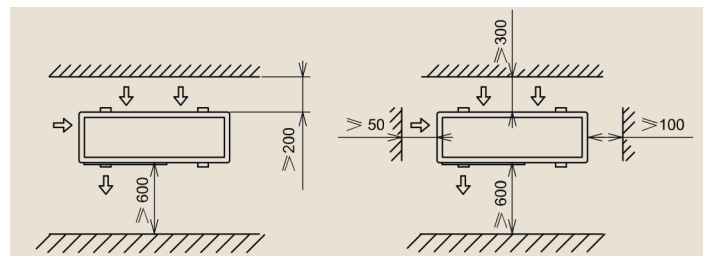

Pour une configuration différente ou plus de détails, voir la documentation technique disponible sur hitachiclimat.fr/documentations

3. Quels raccords hydrauliques et frigorifiques prévoir ?

Caractéristiques hydrauliques	Unité	11 à 16 kW
Raccords hydrauliques Chauffage (vannes fournies mâle/mâle)	pouce	1"1/4 femelle
Raccords hydrauliques ECS	pouce	3/4" mâle
Caractéristiques frigorifiques		
Diamètre des tuyauteries frigorifiques (Liq - Gaz)	pouce	3/8" 5/8"

4. Quels raccords électriques prévoir ?

Attention ces sections et protections sont données pour des intensités avec résistances d'appoint. Si vous avez un ballon ECS déporté avec résistance ou ne souhaitez pas utiliser d'appoint, veuillez-vous reporter au catalogue technique. Données fournies à titre indicatif, veuillez vous référer à la norme électrique en vigueur.

Groupes extérieurs	Alimentation électrique				Bus Câble blindé livcy 2 x 0,75 mm ²	Modules hydrauliques	Alimentation électrique				Bus Câble blindé livcy 2 x 0,75 mm ²
	Intensité 230 / 400 V	Protection 230 / 400 V	Section de câble 230 / 400 V	Longueur max de câble 230 / 400 V			Intensité 230 / 400 V	Protection 230 / 400 V	Section de câble 230 / 400 V	Longueur max de câble 230 / 400 V	
RAS-4WHVNP / WHNPE	Max A	A / courbe	mm ²	m							
RAS-5WHVNP / WHNPE	30 / 14	32 / 16 - D	3G10 / 5G4	30 / 16		24 / 10	32 / 16 - C	3G6 / 5G2,5	28 / 20		
RAS-6WHVNP / WHNPE	30 / 14	32 / 16 - D	3G10 / 5G4	30 / 16		28 / 10	32 / 16 - C	3G6 / 5G2,5	28 / 20		
	30 / 16	32 / 20 - D	3G10 / 5G4	30 / 16		31 / 10	32 / 16 - C	3G6 / 5G2,5	28 / 20		

Schémas hydrauliques Yutaki S 80 Combi

Vos schémas en quelques clics
sur yutaki-applications.com



2 zones de régulation :
Découplage radiateur et plancher en mélange (mode standard)

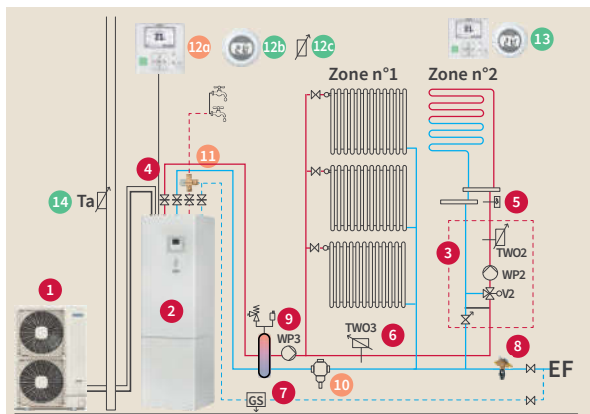

1	Groupe extérieur	Obligatoire	Fourni Hitachi
2	Module hydraulique (vase d'expansion 6L fourni)	Obligatoire	Fourni Hitachi
3	Kit 2 zones avec vanne mélange, vanne d'équilibrage, circulateur, sonde de température universelle, bypass	Obligatoire	Option Hitachi (ATW-ZTK-07)
4	Vannes d'isolement chauffage	Obligatoire	Fourni Hitachi (avec module)
5	Aquastat sécurité plancher chauffant	Obligatoire	Option Hitachi (ATW-AQT-01)
6	Sonde de température universelle	Obligatoire	Option Hitachi (ATW-WTS-02Y)
7	Groupe de sécurité sanitaire	Obligatoire	Non fourni
8	Disconnecteur	Obligatoire	Non fourni
9	Circulateur secondaire	Obligatoire	Non fourni
10	Pot à boue	Recommandé	Non fourni
11	Mitigeur thermostatique	Recommandé	Non fourni
12a	Thermostat filaire à compensation zone 1 : départ PC-ARFHIE	Recommandé	Fourni Hitachi (avec module)
12b	Thermostat radio à compensation zone 1	Option	Option Hitachi (ATW-RTU-07)
12c	Sonde d'ambiance filaire	Option	Option Hitachi (ATW-ITS-01)
13	Thermostat à compensation zone 2 : PC-ARFHIE ou ATW-RTU-06 si RTU-07 zone 1	Option	Option Hitachi
14	Sonde extérieure	Option	Option Hitachi (ATW-AOS-02)



- Attention, bien vérifier que le circulateur de la PAC peut combattre les pertes de charges du réseau et assurer le débit nominal requis par la PAC. Sinon, procéder à un découplage hydraulique.
- S'assurer que le volume minimum requis par la PAC est suffisant, sinon rajouter un volume tampon.
- Toujours rincer le réseau de chauffage avant raccordement et remplissage définitif. Utiliser un produit inhibiteur compatible, selon recommandations du fabricant.
- Vérifier que le vase d'expansion inclus dans la machine soit suffisant par rapport au volume global de l'installation
- Schémas donné à titre indicatif. L'installation sera réalisée conformément aux règles en vigueur (DTU, règles de l'art).

