

PLAGES D'UTILISATION

Débits jusqu'à :	6 m ³ /h
Hauteurs mano. jusqu'à :	6,5 m
Pression de service maxi :	10 bar
Température maxi boucle :	+80°C
Température maxi circulateur :	110°C
Température ambiante maxi :	+40°C
Dureté de l'eau (TH) :	35°F
DN orifices circulateurs :	15-20-25

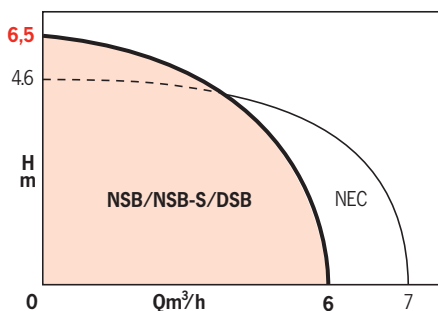

AVANTAGES

- **Qualité de l'eau préservée :**
 - renouvellement constant de l'eau dans la chambre rotorique ;
 - choix de matériaux compatibles avec la nature des tuyauteries ;
 - **DSB : Système Anti Légionelles.**
- **Solution anti-blocage garantissant une résistance exceptionnelle à la dureté de l'eau :** jusqu'à 35°F.
- **Sélection facilitée :**
 - 3 vitesses,
 - accessoires d'adaptation permettant le remplacement sans modification des tuyauteries.
- **DSB : disponibilité en permanence d'un circulateur de secours tout en ayant une irrigation parfaite de la boucle d'E.C.S. grâce au système S.A.L.**
 - Fonctionnement en parallèle possible en cas d'augmentation du débit.
- **Permutation automatique possible par Module de Gestion des Pompes (voir notice particulière : MGP- N°300-8).**
- **NSB-S : protection moteur intégrée et automatique par sonde isothermique.**



• DSB33-25B: entre-axes = 180 mm ØG1^{1/4}.
DSB33-25B avec "BAG-ADAPT" entre-axes = 180 mm ØG2

NSB - NSB-S - DSB

CIRCULATEURS SIMPLES ET DOUBLES

Corps Bronze et Inox

Eau chaude sanitaire

50 Hz

APPLICATIONS

Ce circulateur convient seulement pour l'eau potable.

Circulation accélérée dans les boucles de distribution d'eau chaude sanitaire.

- Installations domestique et petit collectif.

Obtention d'eau chaude dès l'ouverture du robinet.



• NSB 25-20B avec ¹⁾ et sans ²⁾ contrebrides

1) monté avec des CBOV3342, parfaitement interchangeable avec les anciennes références SA15 (entre-axes = 158 mm)



• NSB 15-15B avec ¹⁾ et sans ²⁾ adaptateurs :
Double possibilité de montage

1) NSB 15-15B avec kit150 = entre-axes 150 mm ØG1^{1/4}
2) NSB 15-15B = entre-axes 130 mm ØG1



DSB33-25B
Système Anti
Légionelles



NSB-S: corps inox ou NSB...B: corps bronze
DSB: corps bronze : un choix de matériaux compatibles avec les tuyauteries utilisées

NSB - NSB-S - DSB

CONCEPTION

Partie hydraulique

Corps à orifices filetés pour montage direct sur tuyauterie :

- en bronze pour montage sur tuyauterie cuivre (NSB et DSB) ;
- en inox pour montage sur tuyauterie galvanisée (NSB S).

Parties tournantes en contact avec l'eau en matériaux insensibles à la corrosion.

Bague inox au joint de roue.

DSB : corps unique bronze avec orifices d'aspiration et de refoulement sur même axe.

DSB : clapet anti-retour intégré avec le Système Anti Légionellose.

Moteur

3 vitesses (NSB 05-15B monovitesse).

Sélection manuelle de la vitesse.

Rotor noyé et coussinets auto-lubrifiés.

Condensateur incorporé dans le bornier.

Vitesse : voir tableau

Bobinage mono : 230 V

Fréquence : 50 Hz (option 60 Hz)

Classe d'isolation : F (155°C)

Conformité : CE

Spécifique NSB-S : IP 44

Immunité : EN 61000-6-2

Émission : EN 61000-6-3

CONSTRUCTION DE BASE

Pièces principales	Matériau
NSB...B	Bronze
Corps de pompe	NSB-S : Inox DSB : Bronze
Roue	Matériau composite
Arbre-rotor	Céramique
Coussinets	Graphite
Chemise d'entrefer	Inox
Joints d'étanchéité	EPDM

IDENTIFICATION

gamme sanitaire	NSB	33 - 25 B
D : corps double	- S -	
N : corps simple		
Q nominal		
Ø orifices aspiration		
refoulement		
nature du corps :		
B = bronze		
S = inox		

ABAQUE DE PRÉSÉLECTION À VITESSE MAXI

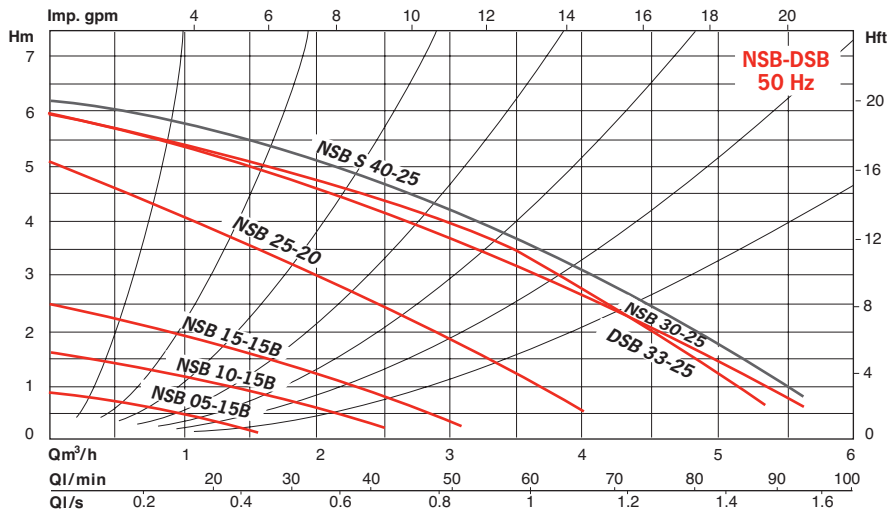

POSITIONS DE MONTAGE

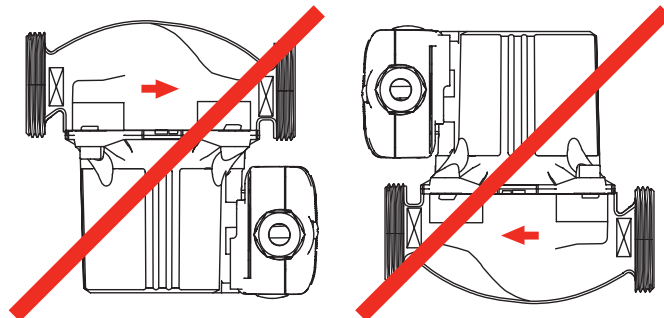
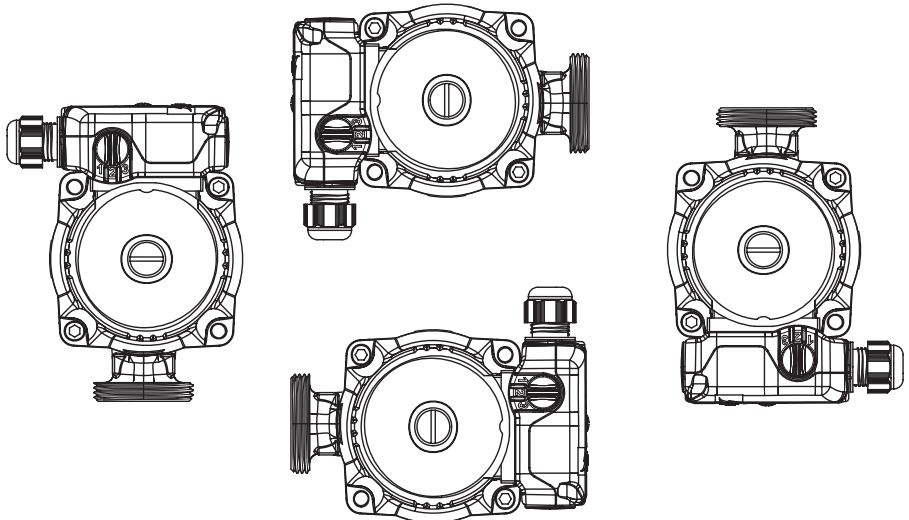

PLANS COUPE DE PRINCIPE

• NSB-S

Intérieur du circulateur simple

- 1 - Corps inox proposé sur les appareils de large diamètre : compatibilité avec les tuyauteries en acier galvanisé.
- 2 - Arbre céramique :
- renouvellement constant de l'eau, maintien de la température en dessous du seuil de précipitation du calcaire.
- 3 - Cartouche inox et rotor chemisé inox.
- 4 - Sonde ipsothermique incorporée au moteur sécurité de fonctionnement accrue.

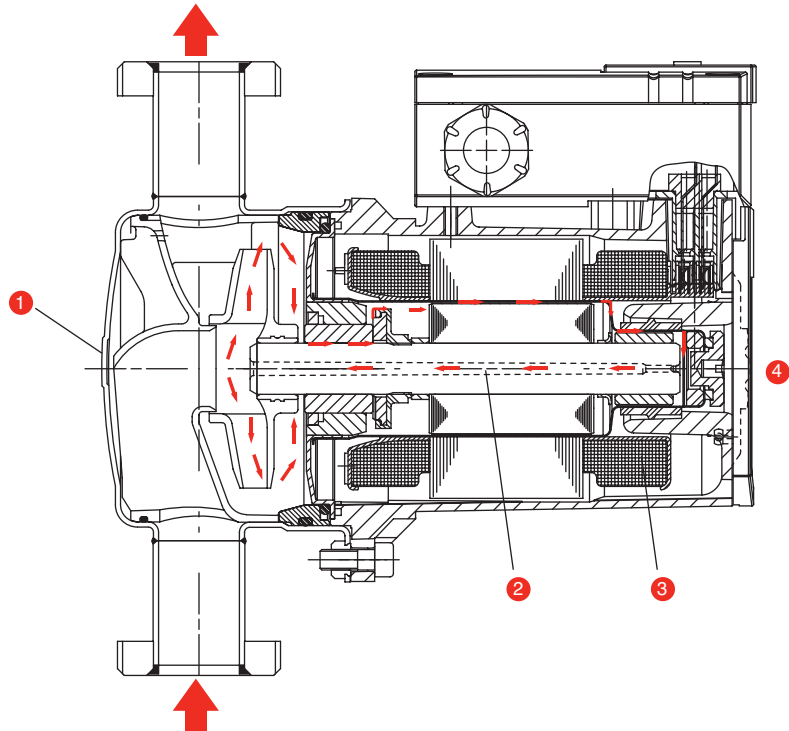

• Circulateur double : principe Du système anti légionelles (SAL) Breveté.

Intérieur du circulateur simple

Le Système Anti Légionelles permet la circulation constante et le renouvellement de l'eau dans le corps hydraulique du circulateur de secours lorsque son moteur est à l'arrêt :

- pas d'eau stagnante (pas de phénomène de bras mort) ;
- maintien d'une température homogène entre les deux blocs circulateur, ce qui évite la formation de légionelles dans les installations d'eau chaude sanitaire réglées à une température usuelle de fonctionnement.

- 1 - Corps avec moteur en fonctionnement.
- 2 - Corps avec moteur à l'arrêt
- ➔ - Circulation de l'eau de la boucle d'E.C.S.
- ➔ - Circulation de l'eau du SAL.

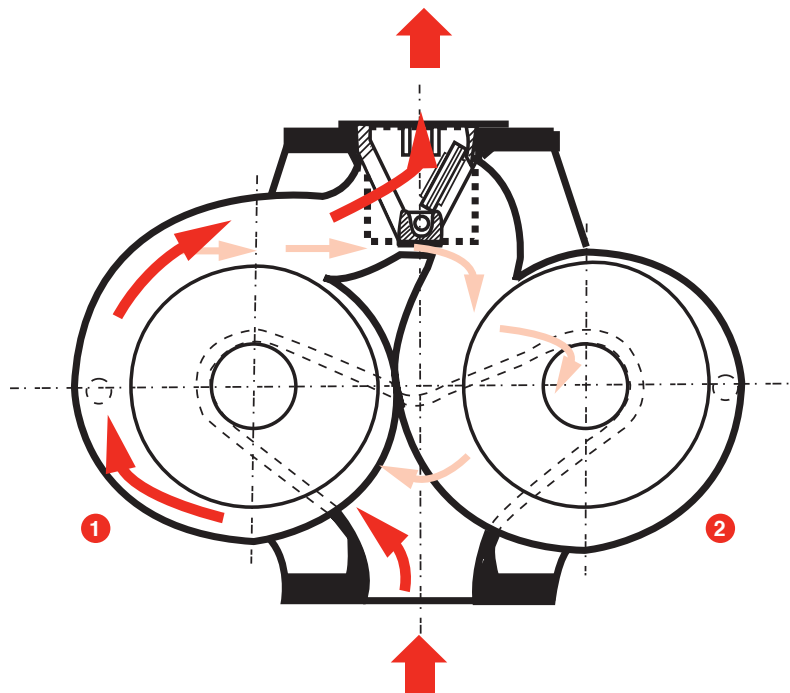

NSB - NSB-S - DSB

PERFORMANCES HYDRAULIQUES



SCHÉMA DE PRINCIPE D'INSTALLATION



Boucle de distribution d'eau chaude sanitaire :

- Température maxi de la boucle 60 °C (selon Norme du D.T.U).
- Vitesse d'écoulement recommandée entre 0,5 et 1 m/s maxi.
- Circulateur monté sur le retour de la boucle, après les postes de puisage.

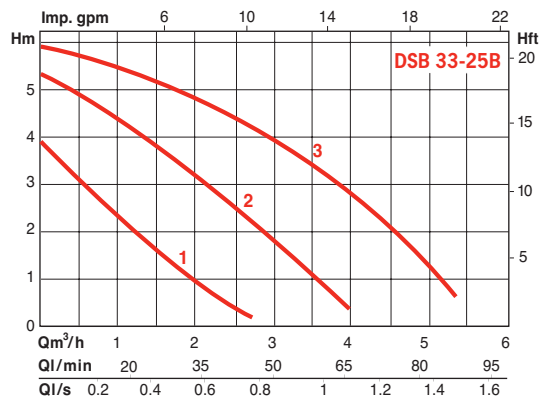
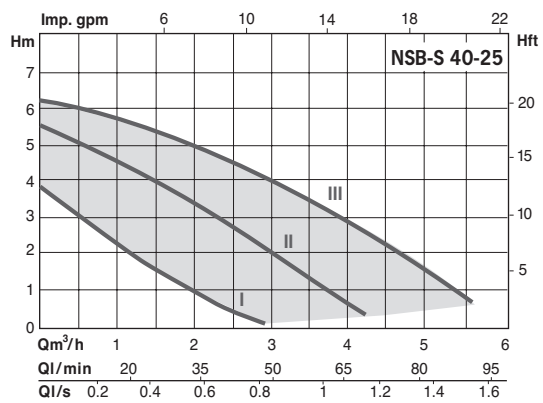
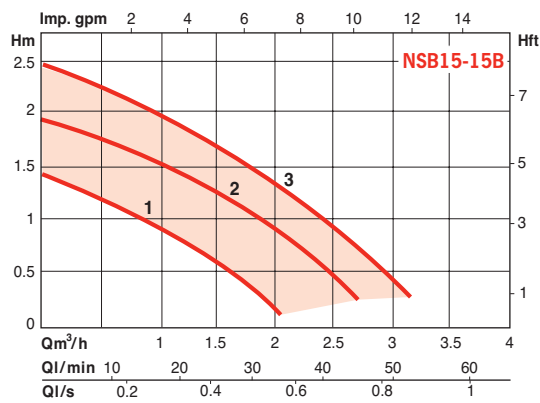
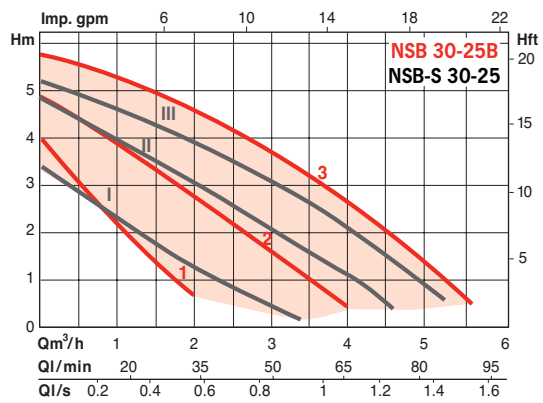
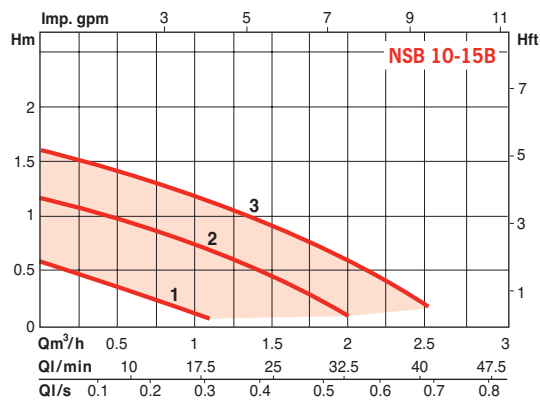
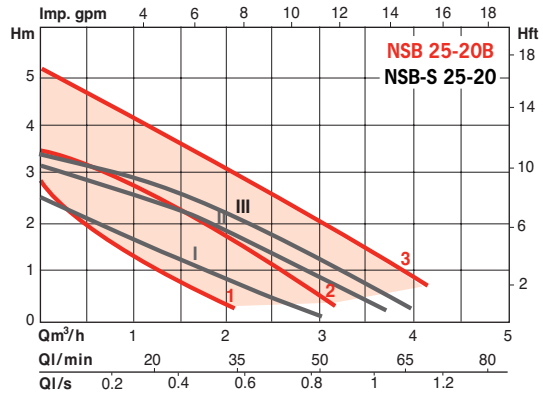
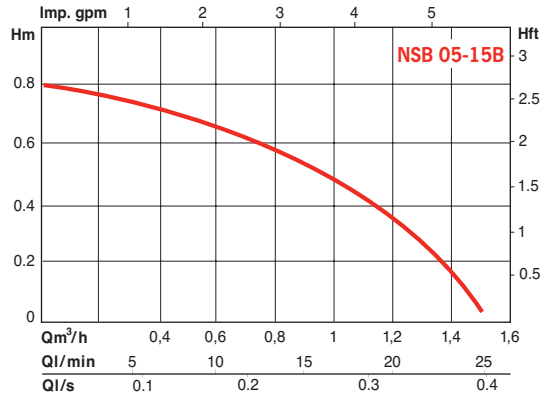
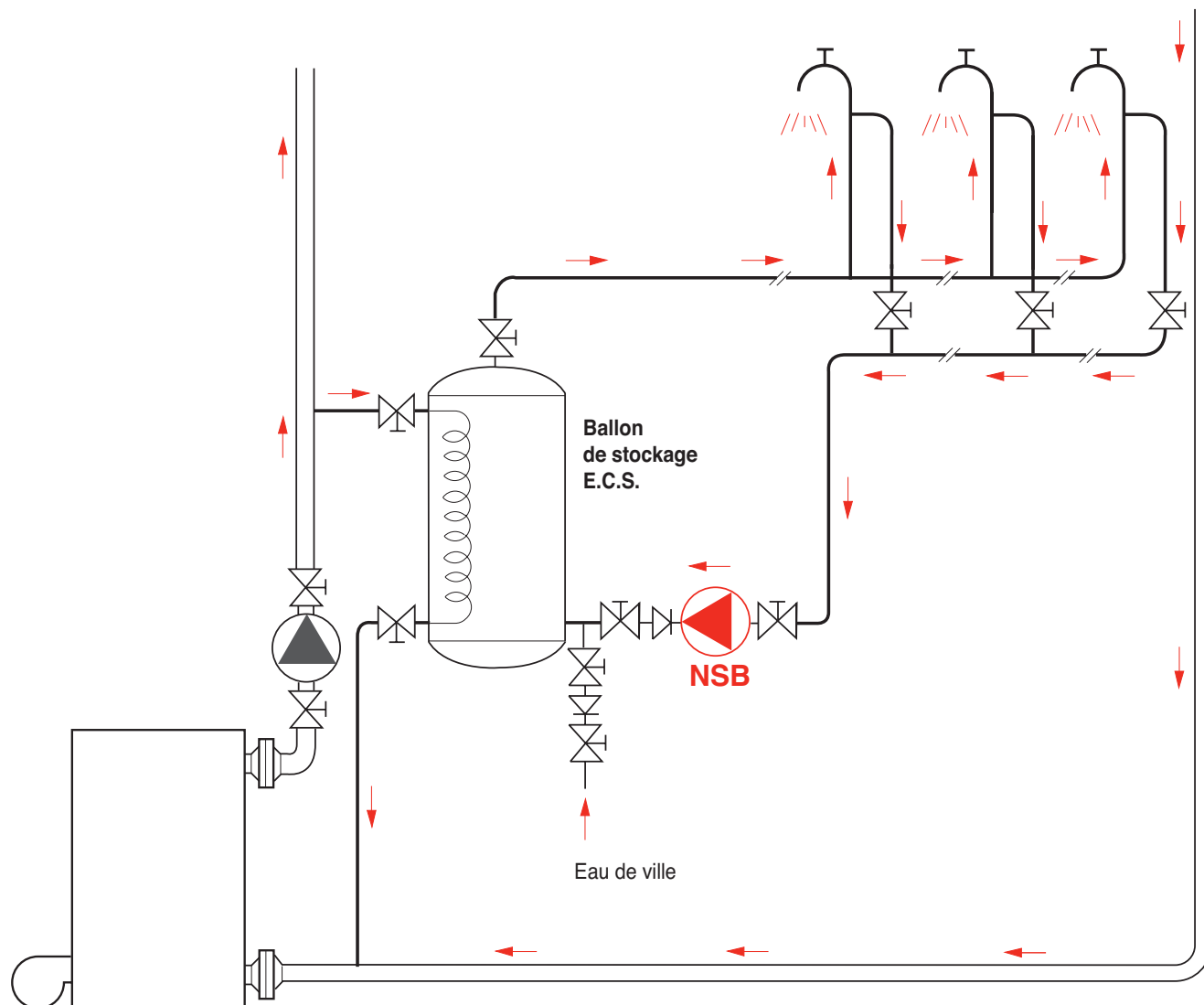
NSB - NSB-S - DSB

CARACTÉRISTIQUES ÉLECTRIQUES ET DIMENSIONNELLES

NSB-B corps bronze

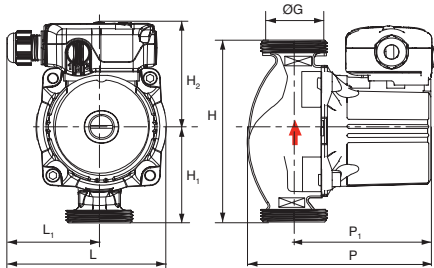

NSB-S corps inox

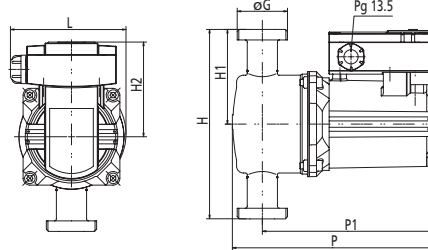

DSB-B corps bronze

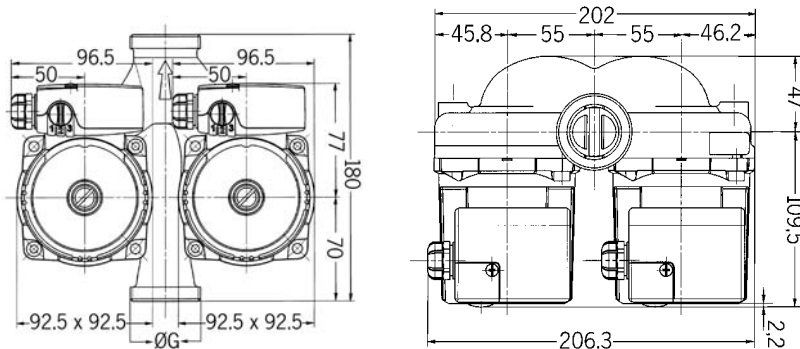

PARTICULARITÉS

a) Électriques

- Monophasé 230 V - 50 Hz, condensateur intégré dans le bornier.

b) Montage

- Axe moteur toujours horizontal.

Raccordement à l'installation :

Selon le modèle :

- raccords cuivre (R) à souder ou raccords laiton à visser (RU laiton) sur tuyauterie cuivre,
- raccords acier à visser (RU) sur tuyauterie en acier galvanisé.

c) Conditionnement

- Avec joints, sans raccord.

d) Maintenance

- Echange standard de l'appareil.

ACCESSOIRES RECOMMANDÉS

- Raccords-Union.
- Contre-brides ovales à visser PN6.
- Clapet anti-retour.
- Vannes d'isolement.

RÉFÉRENCE COMMANDE	position selecteur vitesse	Moteur				Pompe										raccordement par	montage standard
		vitesse tr/mn	P1 W	intensité nominale A	capacité condensateur µF	H mm	P mm	L B.A.B. mm	L1 mm	P1 mm	H2 mm	H1 mm	masse kg	Ø G mm			
NSB05-15B	-	1850	30	0,15	1,6 x 400 V	130	129	96	74	96	73	65	2	G1	R2022 ou RU1521 laiton	9h	
NSB10-15B	1	1000	20	0,10	1,6 x 400 V	130	130	96	74	96	74	65	2	G1	R2022 ou RU1521 laiton	9h	
	3	2000	48	0,22													
NSB15-15B	1	1700	27	0,12	2 x 400 V	130	130	96	74	96	74	65	2	G1	R2022 ou RU1521 laiton	9h	
	3	2500	56	0,24													
NSB25-20B	1	1000	45	0,20	2,6 x 400 V	158	132	123	77	96	77	79	2,4	G1 ^{1/4}	R2022/2628 ou RU2027 laiton ou CBOV3342	9h	
	3	1950	89	0,39													
NSB30-25B	1	1150	70	0,32	2,6 x 400 V	180	145	96	77	109	77	90	2,8	G1 ^{1/2}	RED2027 laiton ou RU2634 laiton	12h	
	3	2300	114	0,50													
NSB-S 25-20	1	2100	65	0,35	3,7 x 400 V	158	191	110	-	163	90	79	3	G1 ^{1/4}	RU2027	12h	
	3	2790	105	0,50													
NSB-S 30-25	1	1750	105	0,55	5,0 x 400 V	180	191	110	-	163	90	90	3	G1 ^{1/2}	RU2634	12h	
	3	2670	170	0,85													
NSB-S 40-25	1	1260	120	0,65	5,0 x 400 V	180	191	110	-	163	90	90	3,4	G1 ^{1/2}	RED2027 ou RU2634	12h	
	3	2390	200	1,00													
DSB33-25B	1	1400	70	0,32	3,5 x 400 V									G1 ^{1/2}	RED2027 ou RU2634 laiton	12h	
	3	2500	128	0,56													

* également disponible en H = 150 mm ØG 1^{1/4}