

NOUVEL ALPHA2

FIABILITÉ ET RENDEMENT
REDÉFINIS

Gamme complète de circulateurs
professionnels pour le chauffage,
la climatisation et le refroidissement

**MODERN
COMFORT**
BY GRUNDFOS

GRUNDFOS
ALPHA2

0.0 W
m³/h

AUTO
ADAPT



be
think
innovate

GRUNDFOS 

PLUS FIABLE. PLUS PERFORMANT.

Innovation sans précédent

Le nouvel ALPHA2 est un circulateur révolutionnaire, toujours basé sur la fiabilité mondialement reconnue de Grundfos. Avec 60 ans d'expérience et plus de 3 millions de circulateurs ALPHA2 en service dans le monde, nous sommes fiers de prolonger nos succès avec le succès de nos produits qui répondent déjà aux futures normes en vigueur et qui dépassent les attentes de nos clients.

Le nouvel ALPHA2 est équipé des technologies prouvées des modèles précédents et a été amélioré pour proposer un circulateur à haut rendement énergétique d'une fiabilité à toute épreuve.

Corps anticorrosion

Traitement de surface par cataphorèse du corps du circulateur en standard avec le nouvel ALPHA2. La résistance à la corrosion est ainsi des plus hautes, et permet à l'ALPHA2 de fonctionner de façon performante, même dans les environnements les plus exigeants, année après année.

Arbre et roulements en céramique

L'arbre et les roulements en céramique du nouvel ALPHA2 minimisent la friction et accroissent avec certitude la durée de vie de la pompe.

Le rendement du futur

Grundfos soutient et encourage la législation en matière de rendement des circulateurs, dans le cadre des travaux en cours pour la réduction des factures énergétiques et le développement durable. Et nous sommes fiers d'annoncer que le nouvel ALPHA2 - tout comme ses prédécesseurs - est très en avance sur son temps.

La directive EuP exige que tous les circulateurs aient un Indice de Performance Énergétique (IEE) inférieur à 0,23 en 2015. Le nouvel ALPHA2 est déjà conforme à ces normes légales, ce qui explique pourquoi il a gagné sa place dans la famille Grundfos Blueflux® et dans celle des produits à haut rendement énergétique.

Économies d'énergie

Le nouvel ALPHA2 utilise la technologie avancée du moteur à aimant néodyme et d'une hydraulique de pointe. Il atteint ainsi un EEI de seulement 0,15 et permet déjà des économies d'énergie et un niveau de confort inégalables.

La garantie Grundfos Blueflux®

Le label Grundfos Blueflux® est votre garantie que le nouvel ALPHA2 est équipé du meilleur moteur à haut rendement énergétique actuellement disponible sur le marché. Les moteurs Grundfos Blueflux® sont conçus pour réduire les émissions de CO² et les coûts de fonctionnement.



LE NOUVEL ALPHA2 EST POLYVALENT

LE NOUVEL ALPHA2 N'EST PAS SEULEMENT PLUS PERFORMANT ET PLUS FIABLE QUE JAMAIS - IL EST AUSSI MULTIFONCTIONS

Nous avons fait quelques changements dans la conception afin de pouvoir utiliser le nouvel ALPHA2 dans les applications de refroidissement avec des températures de liquide pompé descendant jusqu'à +2°C.

Le nouvel ALPHA2 couvre non seulement vos besoins en chauffage, mais aussi jusqu'à 90% de vos installations de climatisation et de refroidissement. À partir de maintenant, plus besoin de deux circulateurs pour le chauffage et le refroidissement. Il s'agit du même appareil dans les deux cas - le nouvel ALPHA2.

Un choix aisé

La gamme de circulateurs ALPHA a toujours été l'une des plus faciles d'utilisation - et le nouvel ALPHA2 simplifie encore plus les choses :

- Meilleur rendement du marché (EEI $\leq 0,15$) et design encore plus compact
- Nouveau débitmètre pour le dépannage et l'équilibrage
- AUTOADAPT sélectionne la courbe de performance optimale pour plus de rendement et de confort
- Prise innovante pour un branchement aisé
- Coquilles d'isolation incluses

PLUS CONVIVAL

L'écran intuitif vous aide à sélectionner l'un des quatre modes de commande du nouvel ALPHA2 : pression constante, pression proportionnelle, vitesse constante et réglage par défaut : AUTOADAPT. Chaque mode de commande comporte trois variantes, proposant un choix total de 10 paramètres de réglage pour un maximum de flexibilité et de rendement énergétique.

Simple à utiliser

Une seule touche pour un réglage facile.

Pression proportionnelle



Pression constante

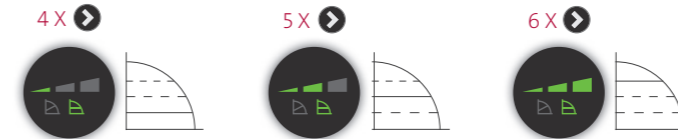

Vitesse constante



AUTOADAPT



Réduction de nuit

Afin d'économiser l'énergie, le nouvel ALPHA2 réduit automatiquement la vitesse du moteur lorsque la température de l'installation diminue.



Puissance/Débit

La fonction puissance/débit du nouvel ALPHA2 permet d'afficher la consommation énergétique soit en W soit en m^3/h .



NOUVEL ALPHA2 – ENCORE PLUS COMPLET

Le nouvel ALPHA2 vous fournit tous les avantages des célèbres circulateurs Grundfos ALPHA - la fiabilité, le rendement, la simplicité, etc. – mais dans une version encore plus complète.

La vue éclatée présente toutes les nouvelles fonctionnalités de l'ALPHA2 et les améliorations apportées par rapport aux modèles précédents. Chaque nouvelle caractéristique offre un nouvel avantage unique à l'utilisateur.

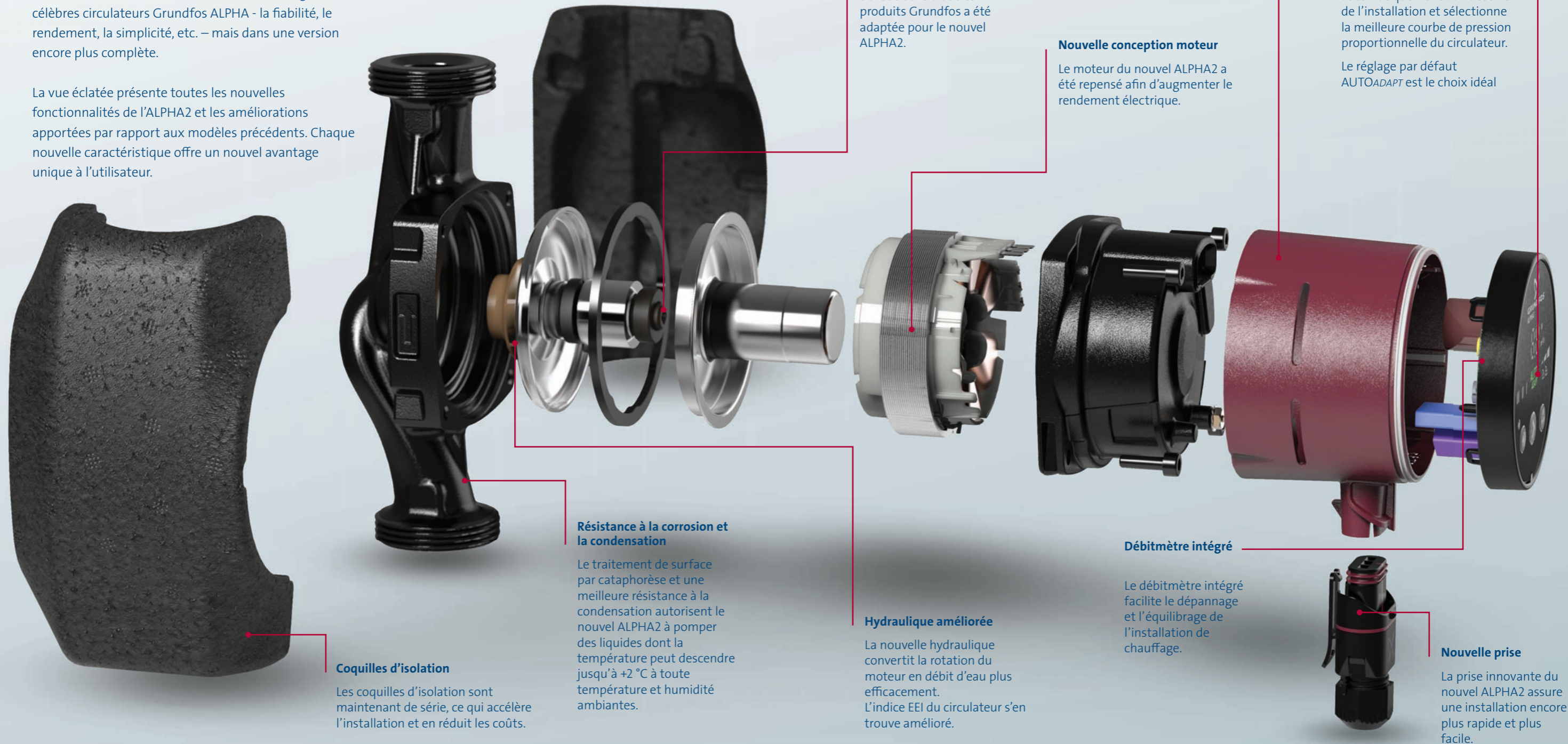

Coquilles d'isolation

Les coquilles d'isolation sont maintenant de série, ce qui accélère l'installation et en réduit les coûts.

Résistance à la corrosion et la condensation

Le traitement de surface par cataphorèse et une meilleure résistance à la condensation autorisent le nouvel ALPHA2 à pomper des liquides dont la température peut descendre jusqu'à +2 °C à toute température et humidité ambiantes.

Hydraulique améliorée

La nouvelle hydraulique convertit la rotation du moteur en débit d'eau plus efficacement. L'indice EEI du circulateur s'en trouve amélioré.

Roulements en céramique

La technologie prouvée des roulements en céramique utilisée dans d'autres produits Grundfos a été adaptée pour le nouvel ALPHA2.

Design compact

Le nouvel ALPHA2 vous donne les performances auxquelles vous êtes habitués dans un design plus compact qui s'intègre dans des espaces plus confinés.

Nouvelle conception moteur

Le moteur du nouvel ALPHA2 a été repensé afin d'augmenter le rendement électrique.

Débitmètre intégré

Le débitmètre intégré facilite le dépannage et l'équilibrage de l'installation de chauffage.

AUTOADAPT

Le mode de commande intelligent AUTOADAPT s'adapte automatiquement aux besoins de l'installation et sélectionne la meilleure courbe de pression proportionnelle du circulateur.

Le réglage par défaut AUTOADAPT est le choix idéal

Nouvelle prise

La prise innovante du nouvel ALPHA2 assure une installation encore plus rapide et plus facile.

AUTOADAPT

DÉVELOPPÉE ET BREVETÉE PAR GRUNDFOS, LA TECHNOLOGIE AUTOADAPT EST L'ATOUT PREMIER DE CE NOUVEAU CIRCULATEUR

Ce mode de la vitesse variable utilise pleinement les avantages de la vitesse variable et rend l'ALPHA2 encore plus facile à mettre en service.

Que fait la fonction AUTOADAPT ?

- Elle facilite l'installation avec un seul bouton de réglage
- Elle analyse les besoins du système et adapte automatiquement la performance du circulateur en fonction
- Elle permet des niveaux de confort extrêmes avec une consommation d'énergie minimale

Une technologie prouvée

La fonction AUTOADAPT du nouvel ALPHA2 s'appuie sur la technologie des modèles précédents. Le mode de commande par défaut d'AUTOADAPT est le choix idéal dans 80 % des cas.

Comment cela fonctionne ?

Un nouvel ALPHA2 équipé de la fonction AUTOADAPT recherche en permanence la hauteur minimale répondant aux besoins du système, et se cale sur le réglage de confort optimal et de consommation énergétique minimale.

Paramètres de référence

Avec AUTOADAPT, l'ALPHA2 démarre à un point de consigne de référence sur une courbe de pression proportionnelle de référence au centre d'une zone de régulation AUTOADAPT. À partir de là, le circulateur va immédiatement commencer à analyser le type de consommation.

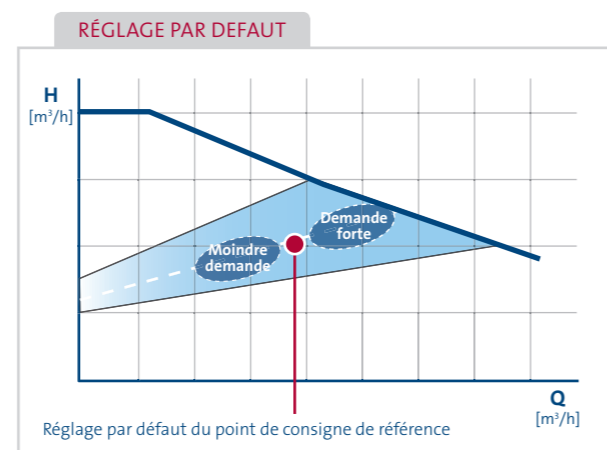

Si le point de consigne du système s'écarte du point de référence dans le temps, le circulateur adaptera automatiquement sa performance. En d'autres termes, le circulateur sélectionnera une courbe de pression proportionnelle plus élevée si la demande du système excède le point de consigne de référence, et une courbe inférieure si le point de consigne de référence excède la demande du système.

Nouveau réglage de référence

Après avoir sélectionné la courbe de pression proportionnelle qui correspond le mieux à la demande du système, AUTOADAPT définira automatiquement un nouveau point de consigne de référence. À partir de là, le processus recommence pour s'assurer qu'AUTOADAPT s'adapte toujours aux changements de consommation

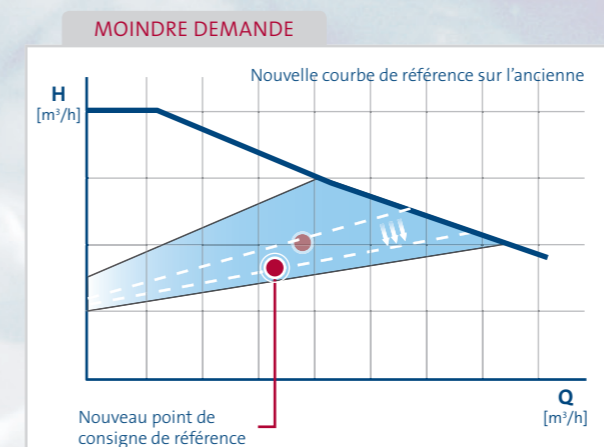
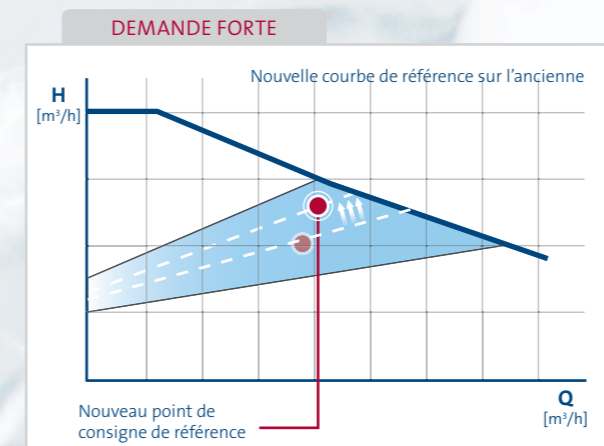

Intervalles de régulation

Les modifications apportées au point de consigne de référence et à la courbe de pression proportionnelle sont basées sur une analyse de la consommation sur quelques jours. Les fluctuations instantanées sont compensées par une régulation en pression proportionnelle.

Où est l'innovation ?

AUTOADAPT a vraiment révolutionné le marché des petits circulateurs. Le potentiel d'économies du nouvel ALPHA2 est énorme et c'est l'une des principales raisons pour lesquelles le produit est tellement populaire auprès des installateurs et des utilisateurs.

Assistance aux installateurs

La plupart des installateurs n'ont pas le temps d'identifier les spécificités des systèmes de chauffage dans lesquels ils installent des circulateurs.

Le nouvel ALPHA2 leur permet d'installer simplement le circulateur, de sélectionner AUTOADAPT et puis de passer à autre chose, sachant que le circulateur s'adapte aux besoins du système et sélectionne le réglage optimal automatiquement.

Les utilisateurs

Les utilisateurs veulent une pompe fiable qui leur procure un confort extrême au meilleur coût possible tout en respectant l'environnement. Avec son incroyable rendement énergétique et son intelligence intégrée, le nouvel ALPHA2 est le produit idéal.

NOUVEL ALPHA2

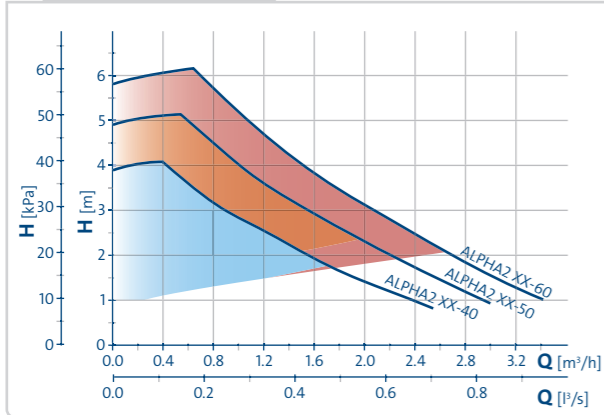

NOUVEL ALPHA2 XX-40, 230V, 60°C

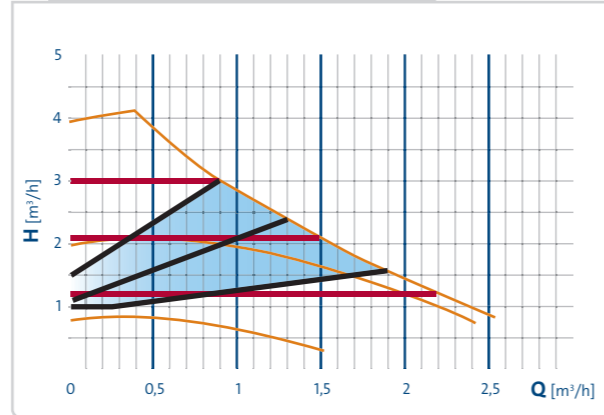

NOUVEL ALPHA2 XX-50, 230V, 60°C

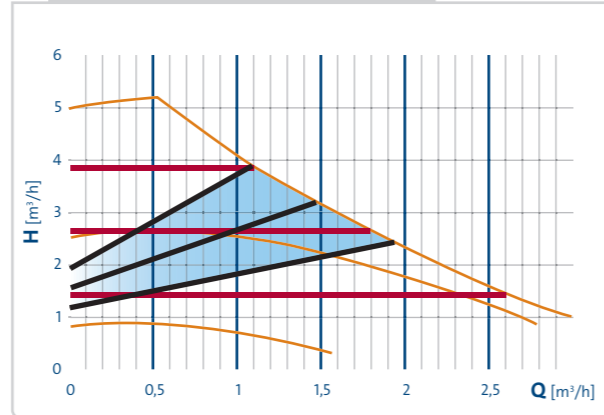

NOUVEL ALPHA2 XX-60, 230V, 60°C

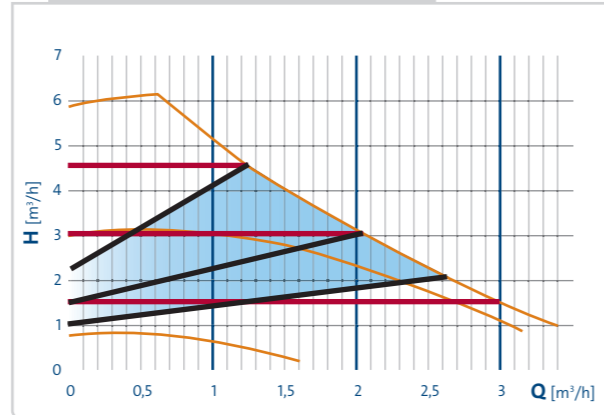

DIMENSIONS

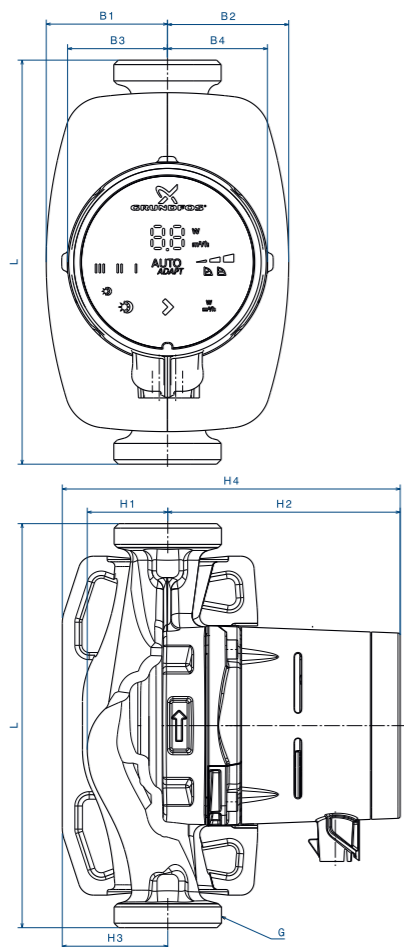

Type de circulateur	L	B1	B2	B3	B4	H1	H2	H3	H4	G
DN15	130	54	54	44.5	44.5	35.8	103.5	47	150.5	1
DN25	130	54	54	44.5	44.5	35.8	103.5	47	150.5	1½
DN25	180	54	54	44.5	44.5	35.9	103.5	47	150.5	1½
DN32	180	54	54	44.5	44.5	35.9	103.5	47	150.5	2
DN25 N	130	54	54	44.5	44.5	36.8	103.5	47	150.5	1½
DN25 N	180	54	54	44.5	44.5	36.9	103.5	47	150.5	1½
DN32 N	180	54	54	44.5	44.5	36.9	103.5	47	150.5	2
DN25 A	180	63.5	98	32	63	50	124	81	205	1½

- Zone AUTOADAPT
- Courbes de pression constante (CP)
- Courbes de pression proportionnelle (PP)
- Vitesse constante 1-2-3

CARACTERISTIQUES TECHNIQUES

Tension d'alimentation :	1x230V+/-10% Fréquence : 50/60 Hz PE	Directive Basse Tension (2006/95/EC) :	Conformité aux normes : EN 60335-2-51: 2003
Indice de protection :	IPX4D	Directive CEM (2004/108/EC) :	Conformité aux normes : EN 55014-1: 2006 et EN55014-2: 1997
Classe d'isolation :	F	Directive sur l'écoconception (2009/125/EC) :	Conformité aux normes : EN 16297-1: 2012 et EN 16297-2:2012
Humidité relative :	95% max.	Niveau de pression sonore :	Inférieur à 43 dB(A)
Température ambiante :	0°C à +40°C	Puissance absorbée :	4 W Min., 22-45 W Max.
Température du liquide :	+2°C à +110°C	Entraxe :	130, 180 mm
Classe de température :	TF 110 conforme à CE N 335-2-51	Matériaux du corps de pompe :	Fonte / Acier inoxydable
Pression de service :	Max. 1,0 M Pa, 10 bar, 102 mVS..		
Pression à l'aspiration :	+75°C 0,005 MPa, 0.05 bar, 0.5 mVS +90°C 0,028 MPa, 0.28 bar, 2.8 mVS +110°C 0,108 MPa, 1.08 bar, 10.8 mVS		

SÉLECTION FACILE

Superficie en m²	Système de radiateur Δt 20° m³/h	Type de circulateur	Chauffage au sol Δt 5° m³/h	Type de circulateur
80-120	0.4	Nouvel ALPHA2 XX-40	1.5	Nouvel ALPHA2 XX-40
120-160	0.5	Nouvel ALPHA2 XX-60	2.5	Nouvel ALPHA2 XX-60
160-200	0.6	Nouvel ALPHA2 XX-60	2.5	Nouvel ALPHA2 XX-60

APPLICATIONS

Application	Type de circulateur		
	Nouvel ALPHA2	Nouvel ALPHA2 N	Nouvel ALPHA2 Airvent
Systèmes monotubes	X		X
Systèmes bitubes	X		X
Chauffage au sol	X	X	X
Recirculation d'eau chaude		X	
Installations thermiques solaires	0	0	0
Chaudières avec pompe externe	X		X



Nouvel ALPHA2

Le nouveau petit circulateur ALPHA2, offre des performances écoénergétiques inégalées basées sur les technologies Grundfos prouvées. C'est le choix idéal pour les installations de chauffage, de climatisation et de refroidissement avec des températures de liquide pompé pouvant descendre jusqu'à +2 °C.

La gamme complète de produits Grundfos couvre tous les domaines d'application du bâtiment :

- Groupe de surpression
- Chauffage
- Refroidissement
- Énergie géothermique
- Chauffage urbain
- Désinfection de l'eau
- Traitement des eaux usées
- Récupération de l'eau de pluie
- Lutte contre les incendies

POMPES GRUNDFOS DISTRIBUTION S.A.S.

Parc d'activités de Chesnes
57 Rue de malacombe
38290 St. Quentin Fallavier
FRANCE

Tel: +33 4 7482 1515
<http://fr.grundfos.com>

GRUNDFOS BELLUX SA

Boomssteenweg 81-83
B-2630 Aartselaar
BELGIQUE

Tel: +32 (0)3 870 73 00
<http://be.grundfos.com>