

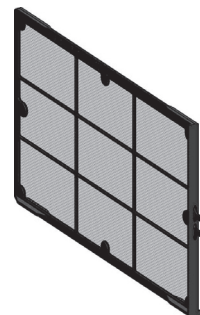

NOTICE DE MONTAGE

NOTICE FILTRE AQUACOSY



DESCRIPTION

Cet emballage contient 1 filtre de protection pour l'évaporateur de l'AQUACOSY, en tissu de polypropylène (30% de fibres de verre), lavable au lave-vaisselle ou à l'eau savonneuse.

INSTALLATION

L'entretien courant de votre AQUACOSY se résume au nettoyage du filtre au moins une fois par an.



Trappe à filtre

Boîtier de commande

Etape 1

Visualiser le niveau d'encrassement du filtre sur le menu du boîtier de commande.

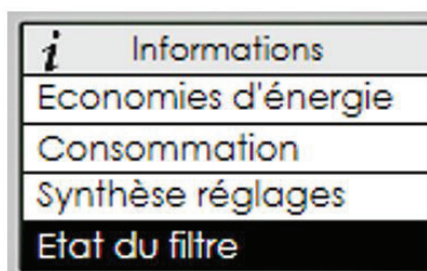
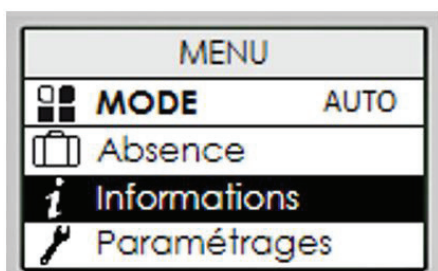

Etape 2

S'il est important (>80%), appuyer sur "Nettoyer" puis "Continuer".

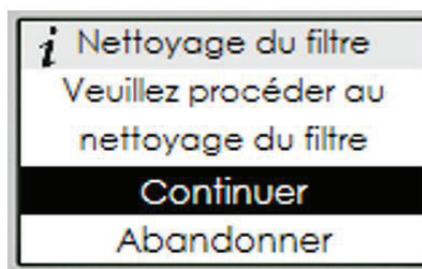
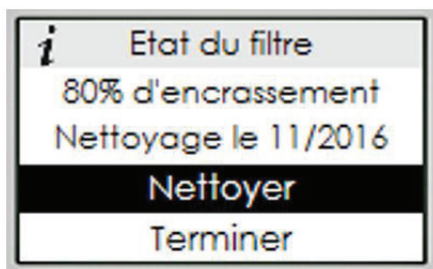

Etape 3

Le filtre se situe sur la face avant du chauffe-eau : ôter la trappe à filtre, puis retirer délicatement le filtre.

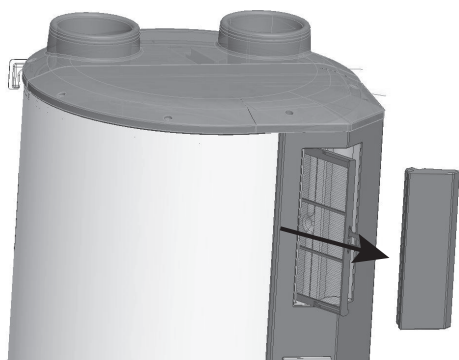

Etape 4

Nettoyer le filtre soit au lave vaisselle, soit à l'eau savonneuse suivi d'un rinçage.

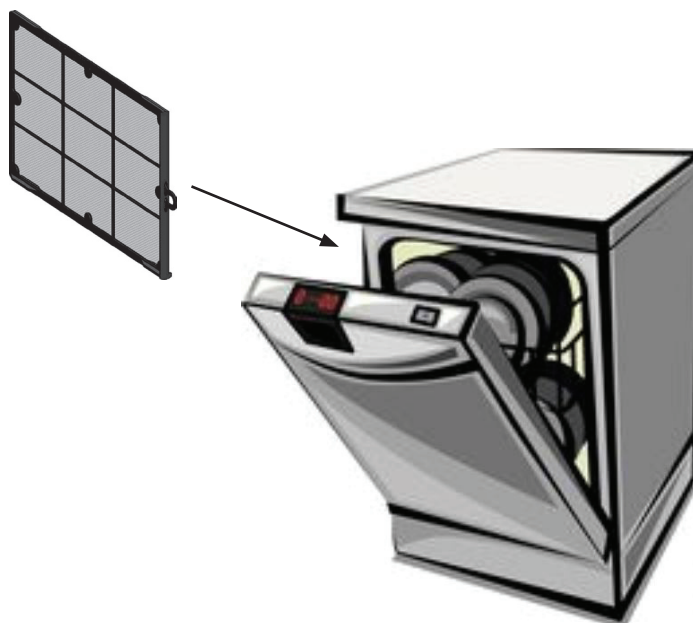

Etape 5

Réinsérer sans tarder le filtre nettoyé, même humide, dans sa glissière (attention au sens de montage).

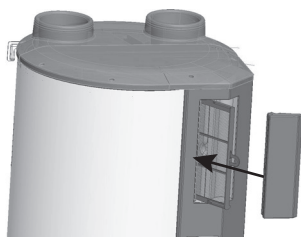

Etape 6

Repositionner la trappe puis valider sur le boîtier de commande.



Idéalement, le produit ne doit pas fonctionner plus d'une heure sans filtre et en aucun cas plus de six heures.

Si le message suivant apparaît, le filtre est encrassé et il est recommandé de le nettoyer.



Lorsque le message suivant apparaît, il est nécessaire de procéder au nettoyage du filtre.



ATTENTION

Il est conseillé de manipuler les filtres usagés avec des gants et un masque de protection respiratoire.

Vidéo de démonstration :

Vous pouvez accéder à la vidéo de démonstration en flashant le code ci-dessous ou en vous rendant sur : **www.boutique-atlantic.fr**



ENTRETIEN

Il est recommandé de changer le filtre au bout de 5 lavages.

Le nettoyage est à la charge de l'utilisateur ou de la personne responsable de l'entretien de l'installation.

Si vous ne possédez pas de contrat d'entretien annuel, contactez tous les 2 ans votre installateur pour un nettoyage plus complet de votre AQUACOSY (Echangeur, Bac à condensats...). Ce type d'entretien doit être réalisé par une personne qualifiée.

Vous pouvez vous procurer des filtres directement auprès de votre installateur ou sur des sites de vente en ligne dont **www.boutique-atlantic.fr** (Filtre pour AQUACOSY, code 305201). Vous pouvez accéder directement à la boutique en flashant le code ci-dessous :



GARANTIE

Cet appareil est garanti deux ans à compter de la date d'achat contre tous défauts de fabrication. Dans ce cadre, ATLANTIC Climatisation et Ventilation assure l'échange ou la fourniture des pièces reconnues défectueuses après expertise par son service après vente. En aucun cas, la garantie ne peut couvrir les frais annexes, qu'il s'agisse de main d'œuvre, déplacement ou indemnité de quelque nature qu'elle soit. La garantie ne couvre pas les dommages dus à une installation non conforme à la présente notice, une utilisation impropre ou une tentative de réparation par du personnel non qualifié. En cas de problème, merci de vous adresser à votre installateur ou, à défaut, à votre revendeur.